

財産の取得について

次のとおり財産を取得するものとする。

1 財産の種類及び数量

車両（第2分団ポンプ自動車）1台

2 執行方法

一般競争入札

3 取得金額

¥18,865,000円

（うち消費税及び地方消費税の額 ¥1,715,000円）

4 取得の相手方

東京都港区芝5-36-7 三田ベルジュビル19階

（株）モリタ 東京支店

支店長 山北 忠司

令和5年6月14日提出

葉山町長 山 梨 崇 仁

提案理由

地方自治法第96条第1項第8号に規定する条例で定める財産の取得に該当するため、提案するものです。

入札結果

件名 第 2 分団ポンプ自動車の購入

1. 入札経過

(1) 入札公告：令和 5 年 4 月 17 日

(2) 入札執行：令和 5 年 5 月 16 日

	予定価格(税抜)	¥17,240,100
業者名	決定区分	第 1 回入札額
(株)モリタ 東京支店	落札	¥17,150,000

(3) 仮契約日：令和 5 年 5 月 23 日

2. 車両の概要

- (1) 車種 消防ポンプ自動車
- (2) シャーシ トヨタダイナ
- (3) 乗車定員 6 名
- (4) 車両総重量 3,450 kg
- (5) 全長 5,230 mm
- (6) 全幅 1,850 mm
- (7) 全高 2,400 mm
- (8) 納入期限 令和 6 年 3 月 29 日

第2分団消防ポンプ自動車新旧比較表

摘要	旧	新
車種	消防ポンプ自動車	消防ポンプ自動車
シャーシ	デュトロ（日野）	ダイナ（トヨタ）
種別	準中型車	普通車
駆動方式	2WD	2WD
ミッション	オートマチック	オートマチック
ポンプ性能	A-2	A-2
乗車定員	8人	6人
総排気量	4,000cc	1,998cc
燃料	軽油	ガソリン
車両総重量	4,450 kg	3,450 kg
全長	5,200 mm	5,230 mm
全幅	1,880 mm	1,850 mm
全高	2,500 mm	2,400 mm
最高出力	110 k W/3,000rpm	97 k W/5,600rpm
最大トルク	392N・m/1,600rpm	179N・m/4,000rpm
画像イメージ		

第2分団消防ポンプ自動車4面図

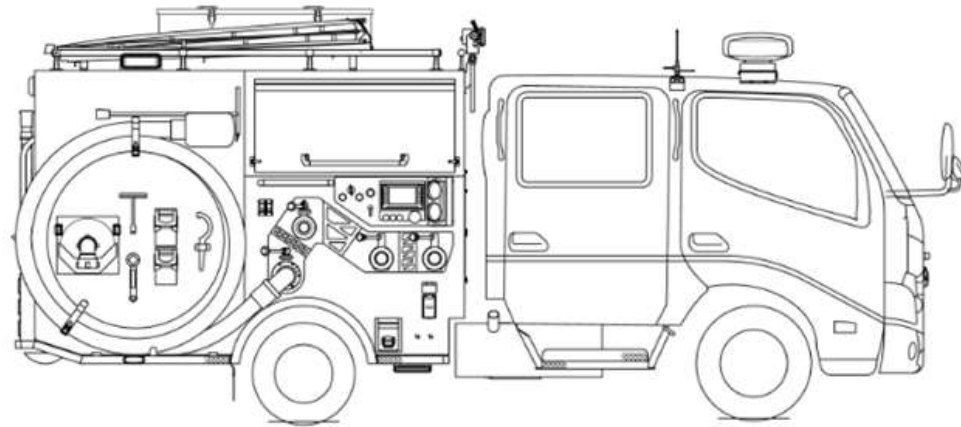

全高 2,400 mm

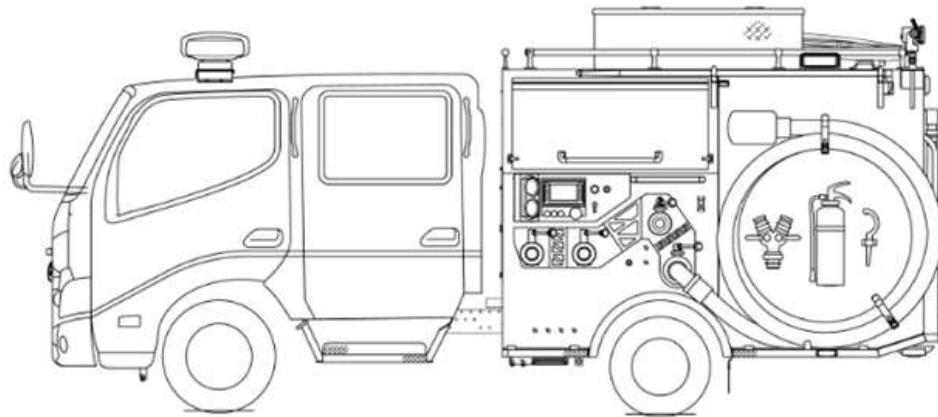

全長 5,230 mm

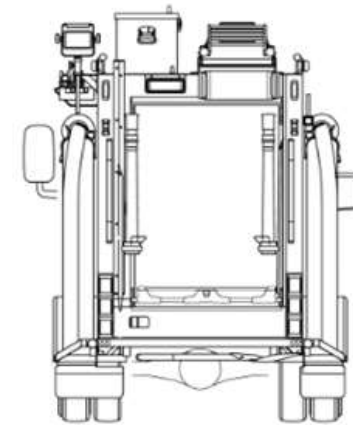

全幅 1,850 mm