

財産の取得について

次のとおり財産を取得するものとする。

- 1 財産の種類及び数量 車両（第3分団ポンプ自動車）1台
- 2 執行方法 一般競争入札
- 3 取得金額 19,800,000円
（うち消費税及び地方消費税の額 1,800,000円）
- 4 取得の相手方

東京都港区芝5-36-7 三田ベルジュビル19階

（株）モリタ 東京支店

支店長 山北 忠司

令和6年6月5日提出

葉山町長 山 梨 崇 仁

提案理由

地方自治法第96条第1項第8号に規定する条例で定める財産の
取得に該当するため、提案するものです。

入札結果

件名 第 3 分団ポンプ自動車の購入

1. 入札経過

(1) 入札公告：令和 6 年 4 月 16 日

(2) 入札執行：令和 6 年 5 月 15 日

	予定価格(税抜)	¥18,440,100
業者名	決定区分	第 1 回入札額
(株)モリタ 東京支店	落札	¥18,000,000

(3) 仮契約日：令和 6 年 5 月 23 日

2. 車両の概要

- | | |
|----------------|-----------------|
| (1) 車種 | 消防ポンプ自動車 |
| (2) シャーシ | トヨタダイナ |
| (3) 乗車定員 | 6名 |
| (4) 車両総重量(艤装後) | 約 3,440 kg |
| (5) 全長(艤装後) | 約 5,150 mm |
| (6) 全幅(艤装後) | 約 1,830 mm |
| (7) 全高(艤装後) | 約 2,370 mm |
| (8) 納入期限 | 令和 7 年 3 月 21 日 |

第3分団消防ポンプ自動車新旧比較表

摘要	旧	新
車種	消防ポンプ自動車	消防ポンプ自動車
シャーシ	デュトロ (日野)	ダイナ (トヨタ)
種別	準中型車	普通車
駆動方式	2WD	2WD
ミッション	オートマチック	オートマチック
ポンプ性能	A-2	A-2
乗車定員	8人	6人
総排気量	4,000cc	1,990cc
燃料	軽油	ガソリン
車両総重量 (艀装後)	4,420 kg	約 3,440 kg
全長 (艀装後)	5,200 mm	約 5,150 mm
全幅 (艀装後)	1,880 mm	約 1,830 mm
全高 (艀装後)	2,500 mm	約 2,370 mm
最高出力	110 k W/3,000rpm	97 k W/5,600rpm
最大トルク	392N・m/1,600rpm	179N・m/4,000rpm
画像イメージ		

第3分団消防ポンプ自動車4面図

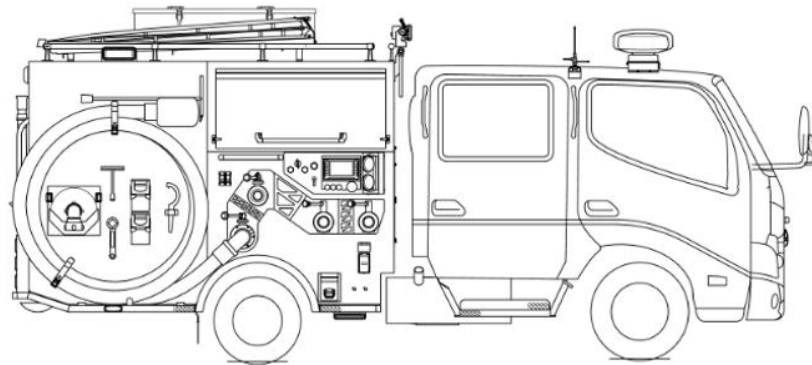

全高 約 2,370 mm

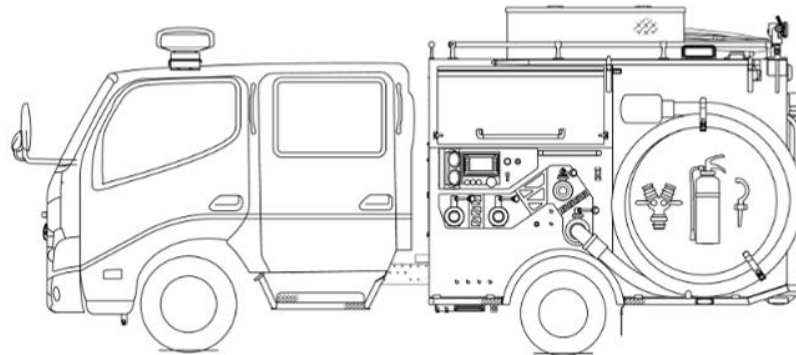

全長 約 5,150 mm

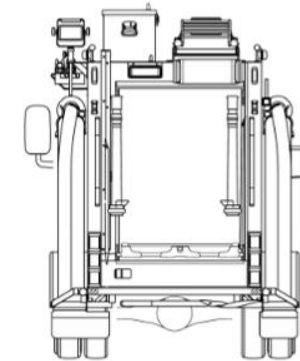

全幅 約 1,830 mm